

# Eisdiele "Fontanella"



"Fontanella" ice-cream parlour  
 Glacier "Fontanella"  
 Ijssalon "Fontanella"

Art. Nr. 130931

**D**

- Vor Beginn des Bastelns sollten Sie sich mit den Spritzlingen und der Anleitung vertraut machen.
- Sollte es einmal vorkommen, daß ein Teil im Bausatz fehlt, kreuzen Sie bitte das fehlende Teil in der Anleitung an und schicken Sie diese bitte an Fa. Gebr. FALLER GmbH, Abt. Kundendienst, Kreuzstraße 9, 78148 Gütenbach. Sie erhalten dann umgehend Ersatz.
- **In diesem Bausatz sind einige Kunststoffteile übrig.**

**GB**

- Before commencing with the assembly please familiarize yourself with the parts and read the instructions carefully.
- In case of missing part(s) please indicate these on the instructions leaflet with a circle and return the leaflet to Gebr. FALLER GmbH, Kreuzstraße 9, 78148 Gütenbach, Germany. You will receive the replacement by return.
- **Some of the parts in this box are not needed to construct the model.**

**F**

- Avant de commencer le montage de votre maquette bien lire la notice et repérer les grappes.
- Si une pièce manquait dans une boîte, cochez la pièce correspondante sur la notice et renvoyez la nous à Gebr. FALLER GmbH, Kreuzstraße 9, D-78148 Gütenbach (R.F.A.). Nous vous ferons parvenir la pièce par retour.
- **Dans cette boîte se trouvent quelques pièces qui ne seront pas utilisées pour le montage.**

**NL**

- Vóór het bouwen zou men de gietstukken en de handleiding moeten bestuderen.
- Indien onverhoopt een onderdeel aan het bouwpakket ontbreekt, gelieve men het ontbrekende deel in de handleiding aan te kruisen en deze te zenden aan Gebr. FALLER GmbH, Kreuzstraße 9, D-78148 Gütenbach. U ontvangt dan omgaand en gratis het ontbrekende onderdeel.
- **Van dit bouwpakket worden enkele kunststof delen niet gebruikt.**



**170492  
 FALLER-EXPERT**

Flüssigkleber in Plastikflasche mit Spezialkanüle für feinste Klebstoffdosierung.

**FALLER-EXPERT**

Liquid cement in plastic bottle with canule for very fine dosage.

**FALLER-EXPERT**

Colle liquide en bouteille plastique avec bec verseur pour un dosage précis.

**FALLER-EXPERT**

Vloeibare lijm in plastic-flacon met doseerbuisje om nauwkeurig te lijmen.



**170688  
 Spezial-Seitenschneider**  
 zum gratfreien Abtrennen von feinsten Spritzteilen. Spitze 48° abgewinkelt. Nur für Polystyrol geeignet.

**Special side cutter**  
 for cutting off ultra-fine moulded parts without burrs. Tip angle 48°. Only suitable for polystyrene.

**Pince coupante spéciale**  
 pour couper sans bavure les pièces miniatures moulées par injection. Pointe coudée à 48°. Uniquement appropriée pour le polystyrène.

**Speciale zijknijptang**  
 voor het braamloos afknippen van de fijnste gietstukdelen. Hoek snijvlakken 48°. Alleen geschikt voor polystyrol.



<b>Inhalt</b>	Spritzlinge	01	1 x	04	1 x	07	1 x	20	1 x
<b>Contents</b>	Sprues	02	1 x	05	1 x	08	1 x	21	1 x
<b>Contenu</b>	Moulages								
<b>Inhoud</b>	Gietstukken	03	1 x	06	1 x	11	1 x		

Sa. Nr. 227 830 0

## 2 Fensterfolie

Schnittmusterfolie für Fenster von Trägermaterial abziehen und auf die Fensterfolie mit gleicher Größe blasenfrei aufbringen **(ohne Klebstoff!)**.

Die benötigten Fenster werden ausgeschnitten und **ohne Schnittmusterfolie** auf die Rückseite der Fensterrahmen geklebt (Position laut Anleitung).

### Window foil

Pull off pattern sheet for windows from carrier and apply it, bubble-free, to the window foil of the same size **(without any glue)**.

Cut out the required windows and glue them to the rear side of the window frame **without pattern sheet** (position as to instructions).

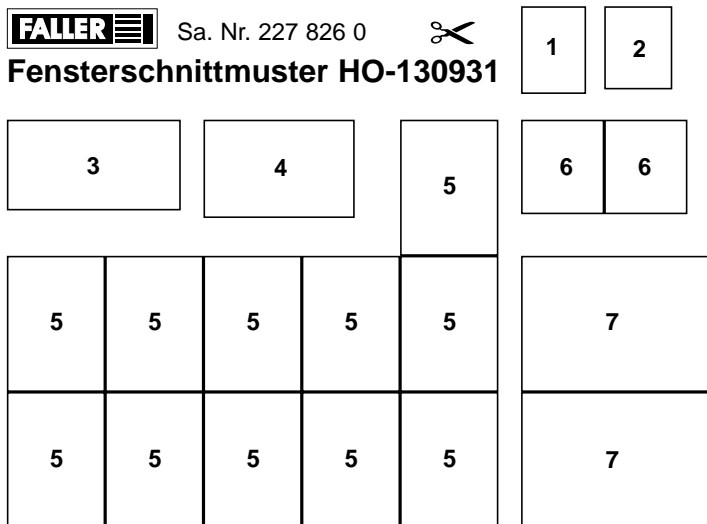

## Feuille fenêtre

Retirer la feuille matrice pour fenêtre du matériel support et l'appliquer sur la feuille-fenêtre de même dimension sans que des bulles ne se produisent **(sans colle)**.

Découper le nombre de fenêtres nécessaires et les coller **sans la feuille** modèle sur l'arrière des dormants (position selon instructions).

### Raam folie

Knipp patroon folie voor de ramen van schutblad afhalen en zonder blaasjes op het raam folie van dezelfde grootte aanbrengen **(niet lijmen!)**.

De benodigde ramen (worden uitgeknipt en **zonder de knippatroonfolie** op de achterzijde van de raamkozijnen gelijmd (positie volgens handleiding).

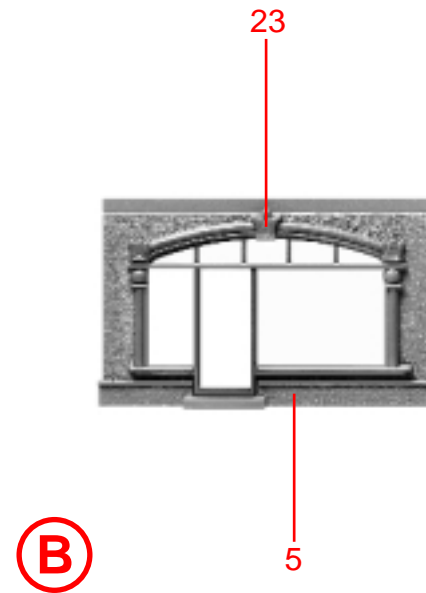
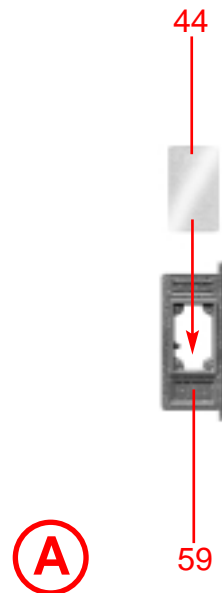

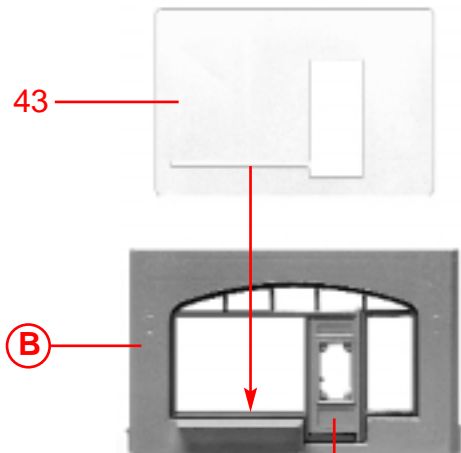

**B**

**C**

nicht kleben  
do not glue  
ne pas coller  
niet lijmen

**A**

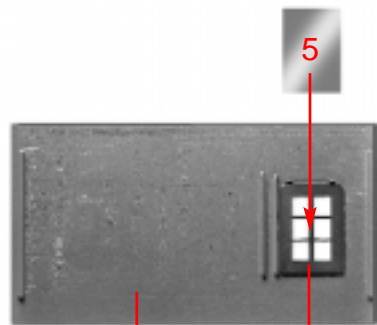

**E**

8

31

5

Papiermaske  
papermask  
masque  
masker **M1**

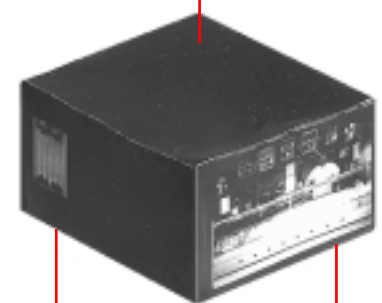

**D**

**F**

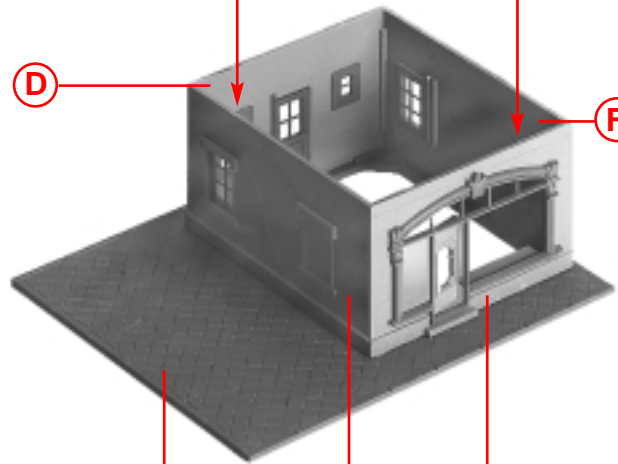

**G**

1

**E**

**C**

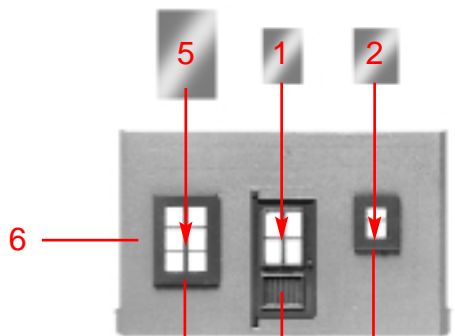

**D**

31

79

32

5

1

2

6

**F**

31

9

5

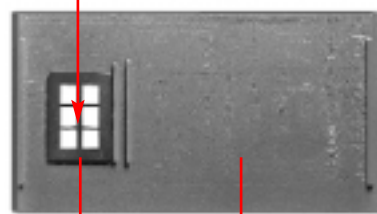

#### 4 Deco Transfer nicht ins Wasser tauchen !

Bei dem Deco Transfer handelt es sich um eine Reibefolie, die nach exaktem Ausrichten lediglich mit einem weichen Bleistift oder Kugelschreiber angerieben wird. Haftet das Symbol gleichmäßig auf dem Untergrund, kann die Schutzfolie abgezogen werden.

#### Do not immerse the decoration transfer in water !

The decoration transfer is a rub-off foil which can be applied to the exact area by rubbing over with a soft pencil or ball pen. After applying the decoration to the surface, the protection paper can carefully be pulled off.

#### Ne pas tremper les feuilles décoratifs dans l'eau !

L'application des motifs s'effectue par frottement du film porteur. Après avoir correctement positionné le motif, frotter le film avec un crayon de papier tendre ou la pointe d'un stylo bille. Enlever ensuite soigneusement le papier de protection.

#### Deco-transfer niet nat maken !

Deco-transfer is een afwrijffolie met decoraties die eerst op de juiste plaats worden gelegd en door het wrijven met een zacht potlood of balpen worden overgebracht. Als de deco gelijkmatig op de ondergrond is gehecht, kan het schutfolie eraf worden getrokken.

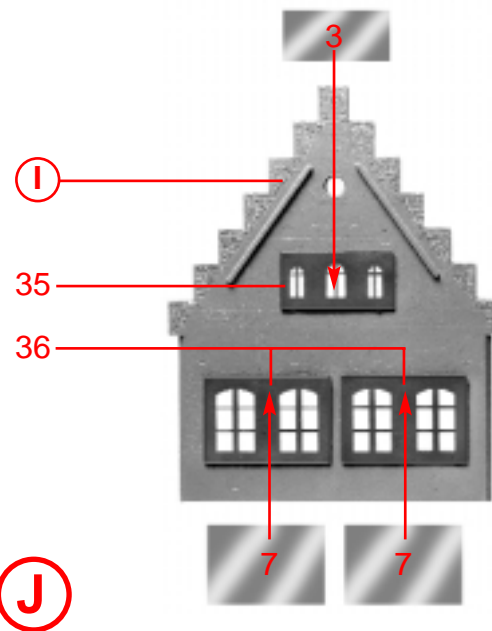
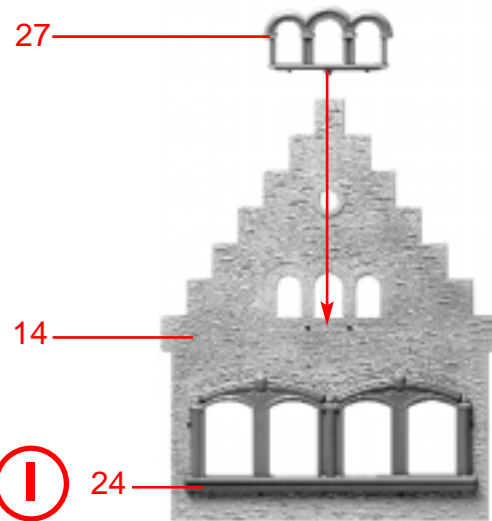
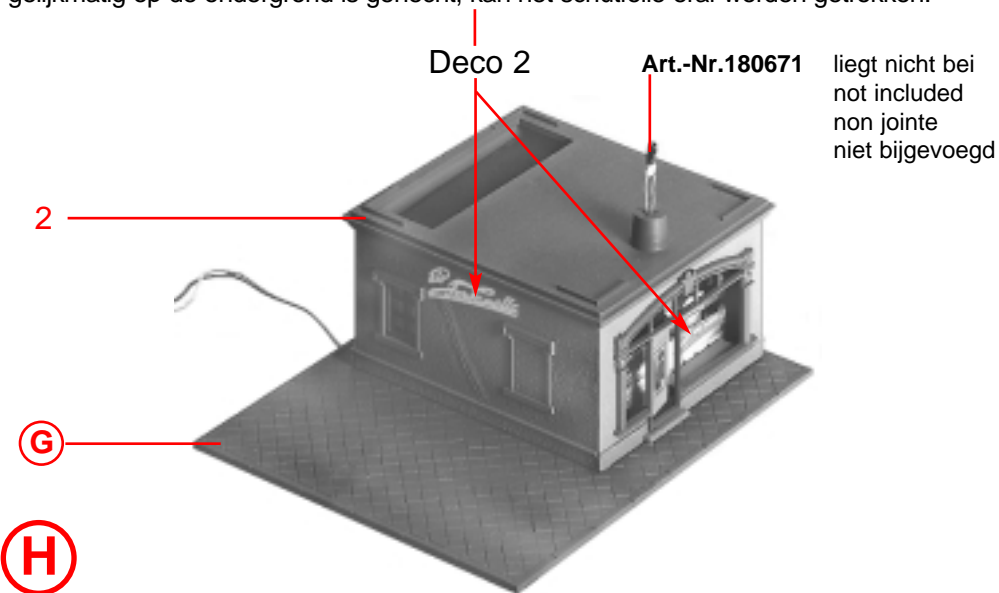

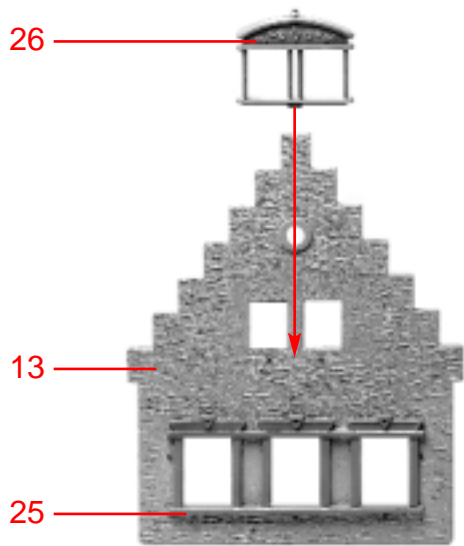

**K**

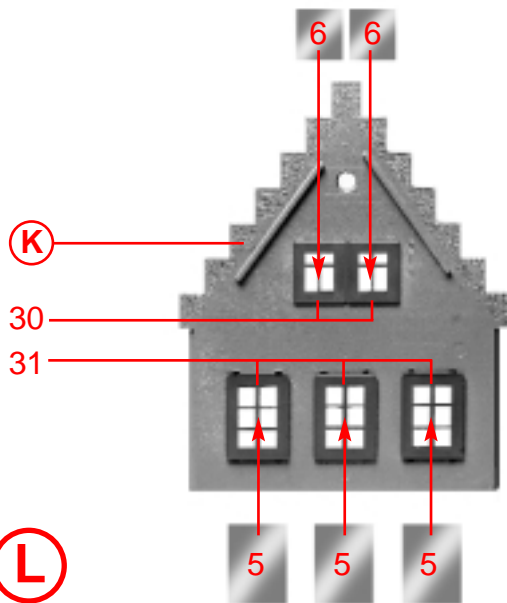

**L**

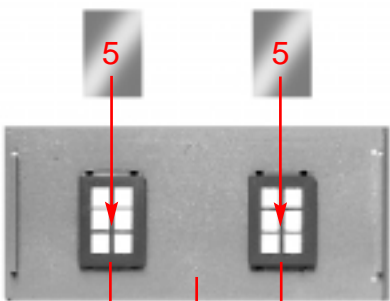

**M**

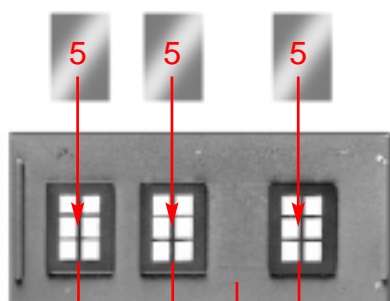

**N**

Papiermaske  
papermask  
masque  
masker

**M2**

**5**

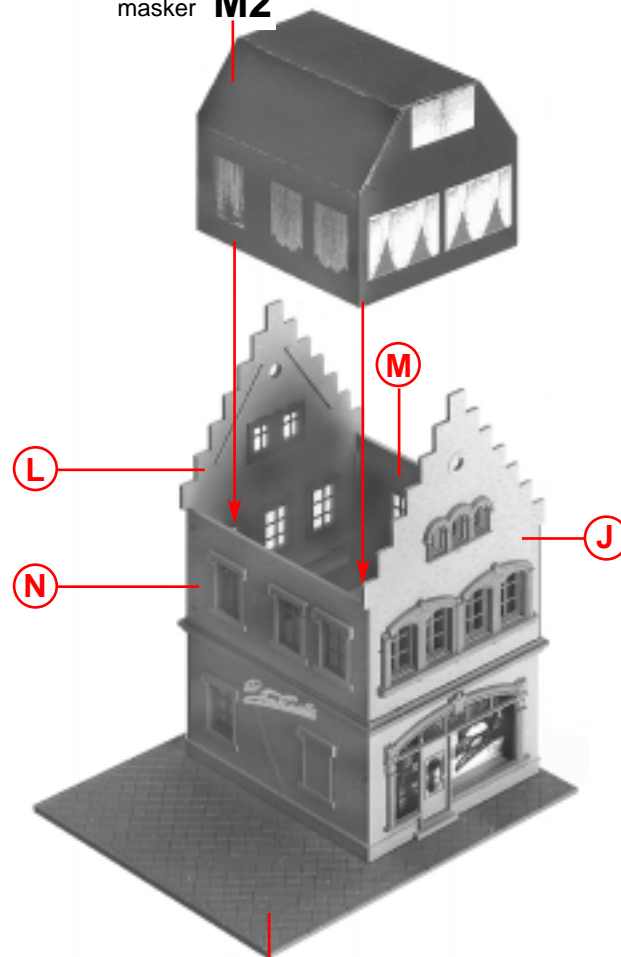

**O**

**H**

6

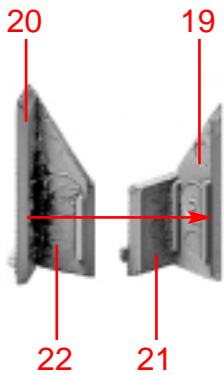

P

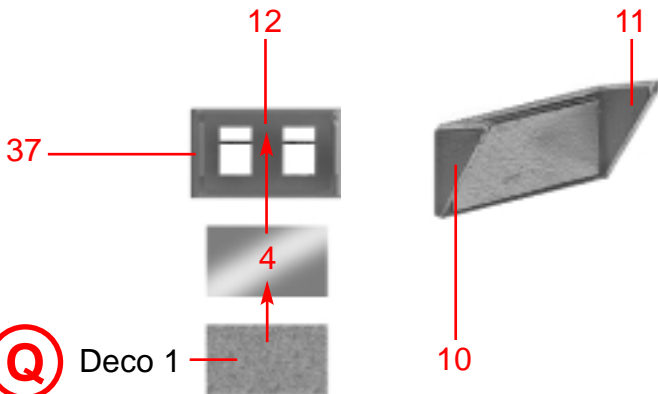

Q

R

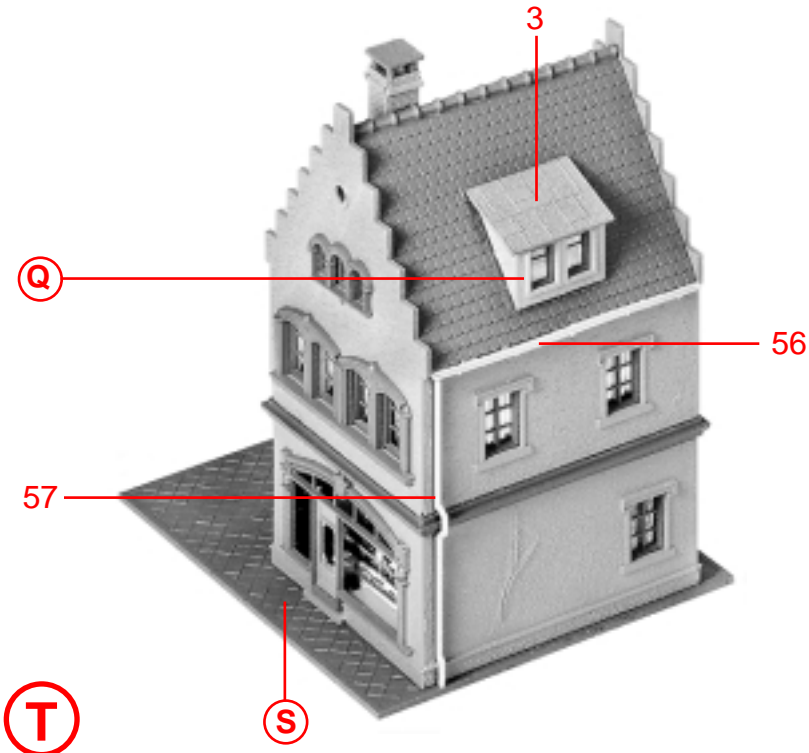
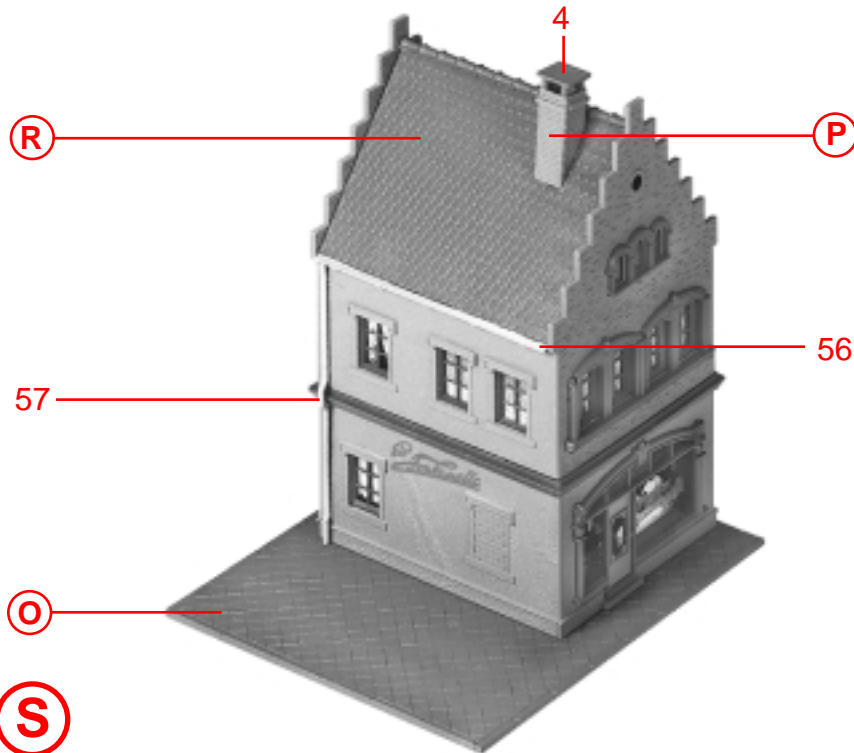
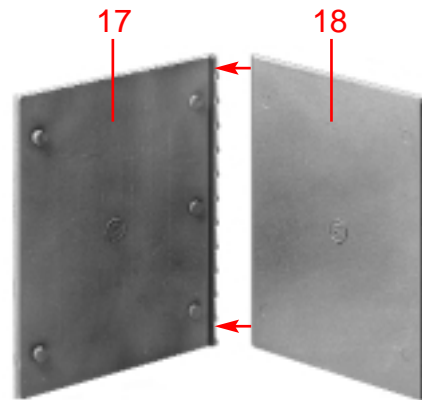

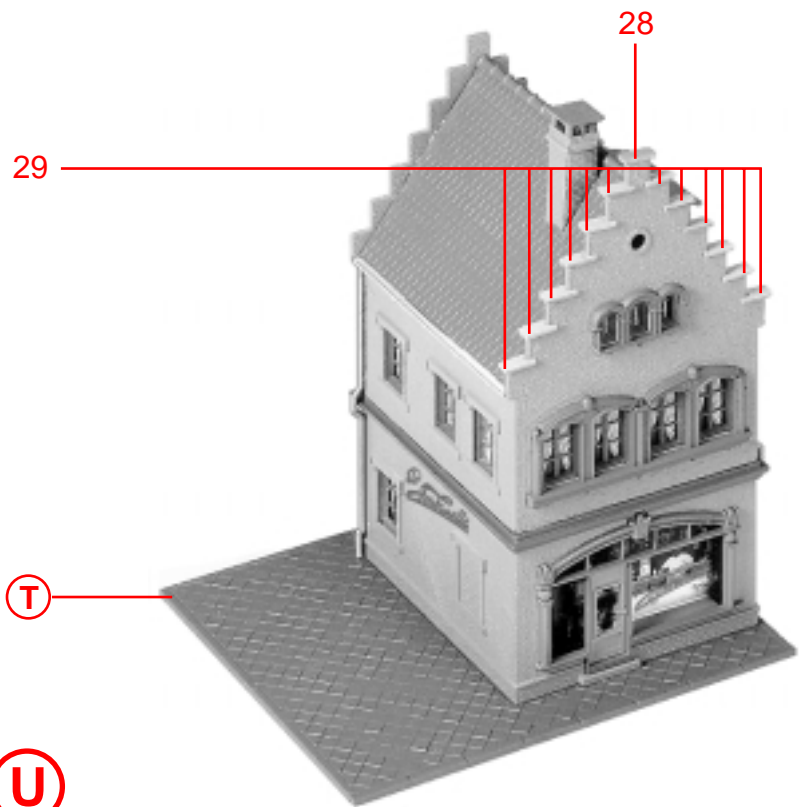

U

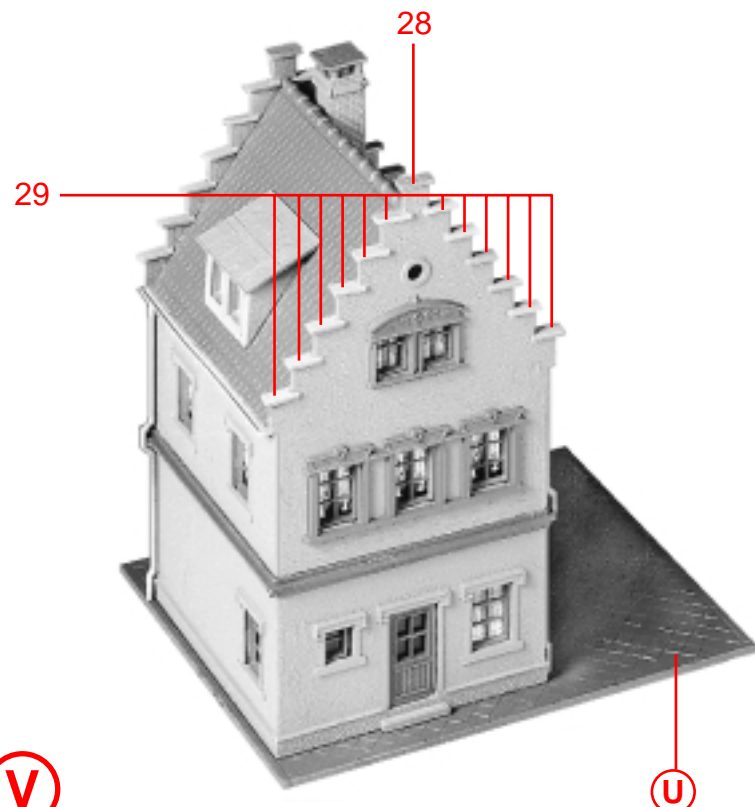

V

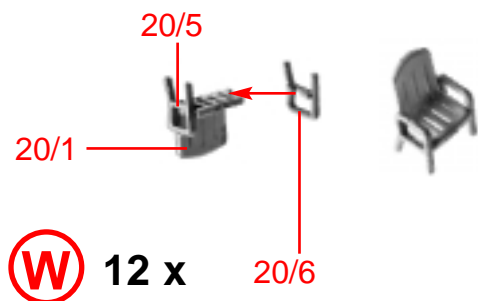

W

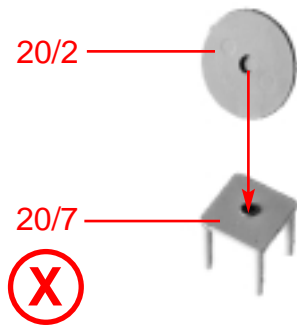

X

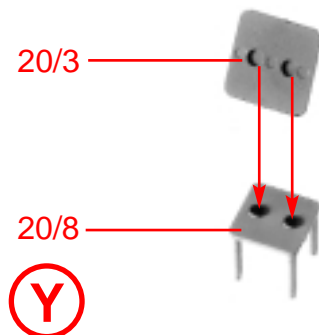

Y

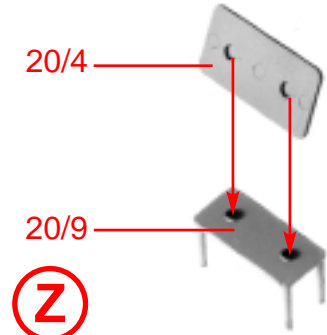

Z

8

21/8

21/5

**(a)** 3 x 21/1

21/9

21/7

**(b)**

21/2

**(v)**

**(w)**

**(c)**

**(x)**

**(y)**

21/3

**(c)**

21/3

**(a)**

**(d)**

**(z)**

**(a)**

